

Glättkellen

DIN
6439

Smoothing trowels
Truelles de lissage

Ersatz für Ausgabe 04.72

Maße in mm

1 Maße, Bezeichnung

Die Glättkellen brauchen der bildlichen Darstellung nicht zu entsprechen; nur die angegebenen Maße sind einzuhalten.
Allgemeintoleranzen: DIN 7168 – g

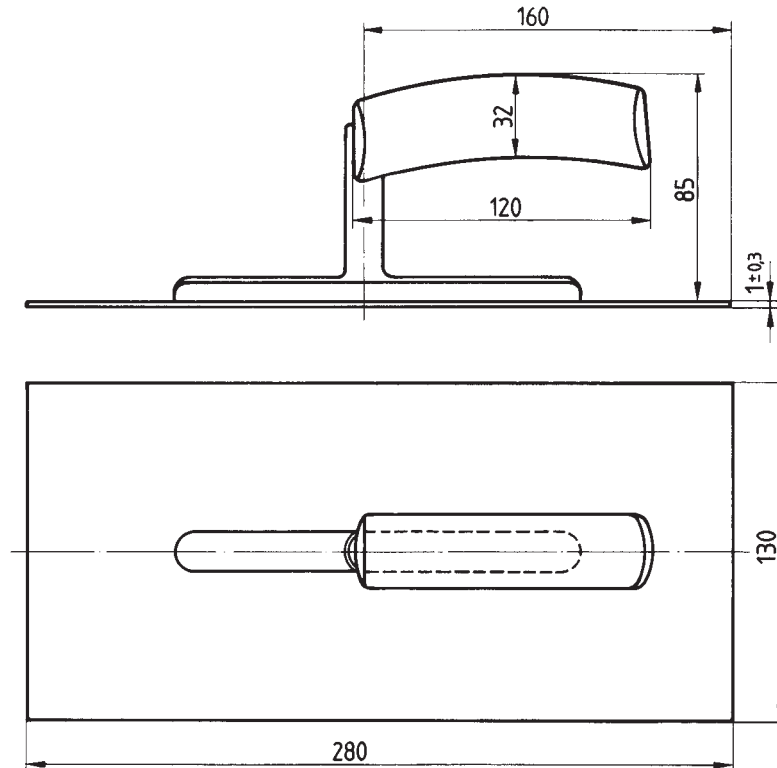

Bezeichnung einer Glättkelle aus Kaltbandstahl von 280 mm Länge:

Glättkelle DIN 6439 – 280

Bezeichnung einer Glättkelle von 280 mm Länge aus nichtrostendem Stahl (NR):

Glättkelle DIN 6439 – 280 NR

2 Werkstoff

Blatt: Kaltbandstahl mit mindestens der Güte von C 60 nach DIN 17 222 oder nichtrostender Stahl mit mindestens der Güte von X 12 CrNi 17 7 nach DIN 17 224

(in letzterem Fall bei Bestellung hinter der Kurzbezeichnung „NR“ angeben)

Stütze: Aluminium-Gußlegierung nach DIN 1725 Teil 2 (Sorte nach Wahl des Herstellers)

Griff: Rotbuche. Andere Werkstoffe sind besonders zu vereinbaren.

3 Ausführung

Blatt: gehärtet und angelassen auf mindestens 430 HV, poliert

Stütze: blank, auf Blatt aufgeschweißt oder aufgenietet

Griff: glatt, lackiert

Fortsetzung Seite 2

Normenausschuß Werkzeuge und Spannzeuge (FWS) im DIN Deutsches Institut für Normung e. V.